

SÉQUENCE DE VÉRIFICATION

APPAREIL DE PLOMBERIE ET ROBINETTERIE

D30

MOIS : MARS

GROUPE : (6) PLOMBERIE

IMMEUBLE :

EMPLACEMENT :

INTERVENANTS : Préposé à l'entretien et spécialiste, si nécessaire.

OUTILS ET MATÉRIAUX REQUIS : Jeu de tournevis, pinces, clefs à molette, chiffons, rondelles variées.

SÉQUENCE COMPLÈTE

Vérifier l'état des appareils (présences de fissures, bris, etc.); faire corriger les anomalies.

Vérifier les robinets d'isolement sous les appareils : leur fonctionnement, leur étanchéité; faire corriger si nécessaire. Il est recommandé de fermer graduellement les robinets d'isolement (fermer un quart de tour, rouvrir, fermer un demi-tour, rouvrir, etc., jusqu'à fermeture complète) afin de ne pas forcer les éléments mécaniques les constituant. Lors de la réouverture des robinets, replacer à la position initiale; ne jamais forcer un robinet coincé (le cas échéant, noter l'emplacement du robinet et communiquer avec un spécialiste si nécessaire pour le faire réparer).

Vérifier l'évacuation des eaux usées et l'étanchéité des tuyaux d'évacuation; faire corriger au besoin.

TOILETTE :

Vérifier la solidité de la toilette sur sa base et l'état du siège (état, fixation); resserrer les boulons, remplacer les couvre-boulons et solidifier le siège, si nécessaire.

Vérifier le bon fonctionnement des mécanismes du réservoir (chasse d'eau, flotteur, clapet), la bonne évacuation des eaux usées et l'isolation du réservoir; faire ajuster le flotteur ou le clapet ou, si nécessaire, les faire remplacer.

Toilette sans réservoir : vérifier le fonctionnement; faire ajuster, au besoin.

Urinoir : vérifier le fonctionnement du robinet de chasse et l'évacuation des eaux usées; faire ajuster au besoin.

LAVABO ET ÉVIER :

Vérifier l'étanchéité des robinets; faire remplacer les rondelles au besoin.

Vérifier la solidité des robinets; resserrer au besoin.



MOIS : MARS

GRUPE : (6) PLOMBERIE

SÉQUENCE ABRÉGÉE

Robineets d'isolement

1

Lavabo

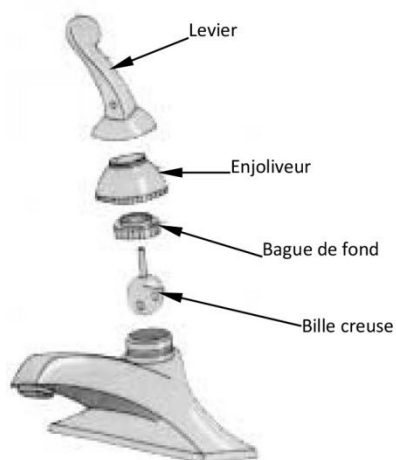

Toilette

Évier

Urinoir

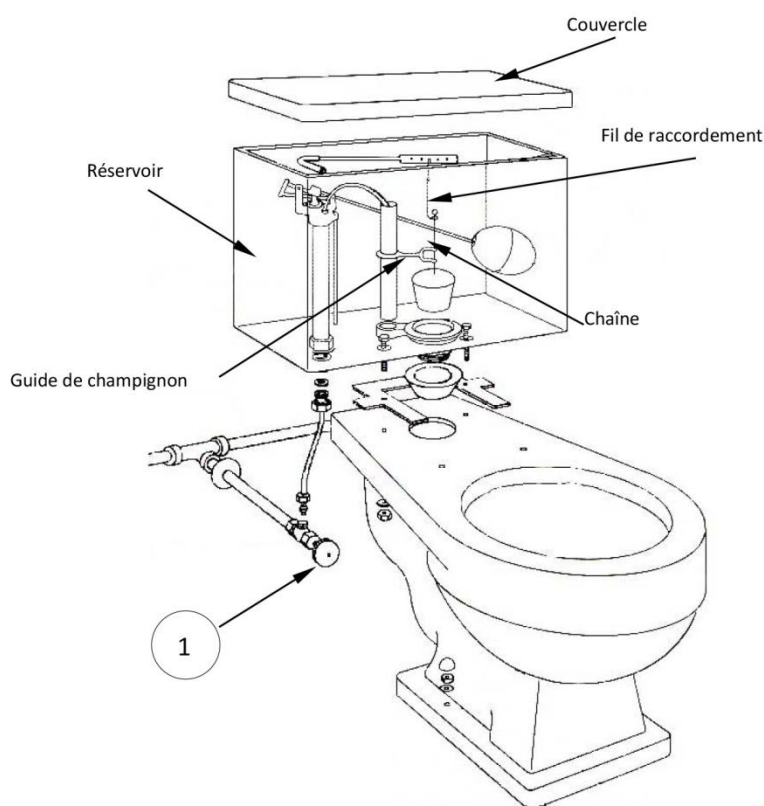

Note : Ces illustrations vous sont présentées à titre indicatif. L'équipement représenté peut différer de celui qui se trouve dans votre immeuble.