

SÉQUENCE DE VÉRIFICATION

PUISARD INTERIEUR

B20

MOIS : AVRIL

GROUPE : (6) PLOMBERIE

IMMEUBLE :

EMPLACEMENT :

INTERVENANTS : Préposé à l'entretien et spécialiste si nécessaire.

OUTILS ET MATÉRIAUX REQUIS : Jeu de tournevis, pelle et boyau d'arrosage.

SÉQUENCE COMPLÈTE

PUISARD :

Vérifier la bonne **évacuation** des liquides et enlever tous les **détritus** (sable, terre et autres); nettoyer le puisard et la tuyauterie de renvoi avec un boyau d'arrosage ou, si nécessaire, à l'aide d'un aspirateur industriel.

Vérifier le **nivellement du puisard** en fonction de la surface (danger d'accrochage), son **étanchéité** et la **solidité** du **couvercle** sur sa base (présence de fissures sur les parois); corriger si nécessaire.

POMPE (SI PRÉSENTE) :

Vérifier le **fonctionnement** de la pompe en faisant fonctionner manuellement les flotteurs (contrôles de niveaux d'eau); ajuster le niveau des flotteurs si nécessaire et faire corriger tout bruit anormal.

Vérifier le déclenchement de la **sonnerie d'alarme** de haut niveau d'eau (si la pompe est équipée d'une telle protection); faire corriger au besoin. S'assurer que les lumières sur le panneau de commande fonctionnent.

Vérifier la **tuyauterie de renvoi** de la pompe (fixation, évacuation) et l'étanchéité du clapet de retenue; si nécessaire, resserrer les collets des tuyaux d'évacuation; nettoyer le tamis sur le dispositif de succion et faire corriger les éléments défectueux.

Vérifier le **moteur** (température), les **attaches**, les **raccords** et l'**interrupteur** (position « On »); resserrer ou faire remplacer les éléments lâches ou défectueux.

MOIS : AVRIL

GROUPE : (6) PLOMBERIE

SÉQUENCE ABRÉGÉE

PUISARD :

Couvercle

Joint intérieur

Évacuation

1

2

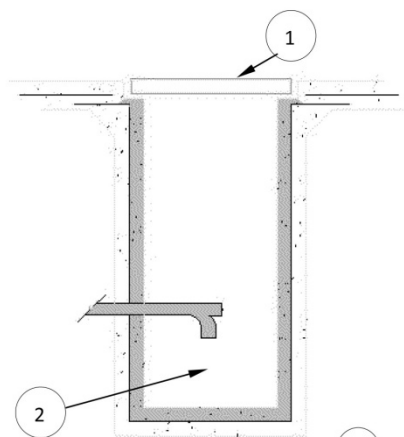

POMPE :

Pompe de puisard

Tuyauterie de renvoi

Attaches

Puisard

Couvercle

Flotteurs

Raccords

Sonnerie d'alarme

Interrupteur

1

2

3

4

5

6

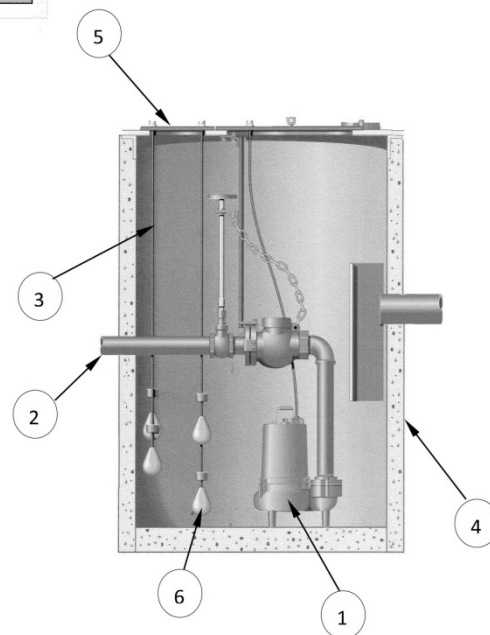

Note : Ces illustrations vous sont présentées à titre indicatif. L'équipement représenté peut différer de celui qui se trouve dans votre immeuble.