

SÉQUENCE DE VÉRIFICATION

APPAREILS ÉLECTROMÉNAGERS (BUANDERIE)

E10

MOIS : FÉVRIER

GROUPE : (8) COMMUN INTÉRIEUR

IMMEUBLE :

EMPLACEMENT :

INTERVENANTS : Préposé à l'entretien et spécialiste si nécessaire.

OUTILS ET MATÉRIAUX REQUIS : Jeu de tournevis, pinces, clefs à molette, chiffons et livret d'instructions du fabricant, si nécessaire.

SÉQUENCE COMPLÈTE

Vérifier l'**alimentation électrique** (fil d'alimentation en bon état, prise murale bien fixée, fusible); faire remplacer au besoin.

Inspecter visuellement les **raccordements électriques et mécaniques** des appareils; faire corriger au besoin.

Vérifier le **moteur** (coussinet en caoutchouc, température, bruit anormal, attaches) et la **courroie d'entraînement** (tension, présence de fendillement ou de fissure); lubrifier selon les instructions du fabricant, si nécessaire, et ajuster ou remplacer la courroie d'entraînement.

Vérifier le **panneau de contrôle** et ses éléments; simuler le fonctionnement.

Inspecter visuellement l'état de la hotte ainsi que sa fixation, l'état du commutateur, les raccordements électriques et de l'éclairage; faire corriger au besoin.

LAVEUSE :

Vérifier les **robinets** d'eau froide et d'eau chaude (fuite); faire remplacer les rondelles au besoin.

Vérifier l'état des **boyaux** (souplesse, présence de fendillement ou de fissure) et les filtres (situés à l'intérieur des boyaux avec les rondelles d'étanchéité); nettoyer les filtres et remplacer les boyaux si nécessaire.

Vérifier le **tuyau** et le **drain d'évacuation** (tuyauterie fixée, odeur, éclaboussures, etc.); faire déboucher si nécessaire.

Vérifier que l'appareil est de niveau. Corriger au besoin.

SÉCHEUSE :

Vérifier l'état du **filtre à charpie**; nettoyer ou remplacer, au besoin.

Vérifier qu'il n'y a pas d'accumulation de charpie dans le **conduit d'évacuation**; nettoyer au besoin (si l'accumulation de charpie est importante par rapport à la dernière inspection, en déterminer la cause : filtre endommagé, conduit trop long, système de ventilation arrêté, etc.).

SÉQUENCE DE VÉRIFICATION

APPAREILS ÉLECTROMÉNAGERS (BUANDERIE)

E10

MOIS : FÉVRIER

GRUPE : (8) COMMUN INTÉRIEUR

SÉQUENCE ABRÉGÉE

Alimentation électrique

Panneau de contrôle

Raccordements électriques

Moteur (1)

Raccordements mécaniques

Courroie (2)

LAVEUSE :

Robinet

Drain (3)

Boyaux (4)

SÉCHEUSE :

Filtre à charpie (5)

Conduit d'évacuation (6)

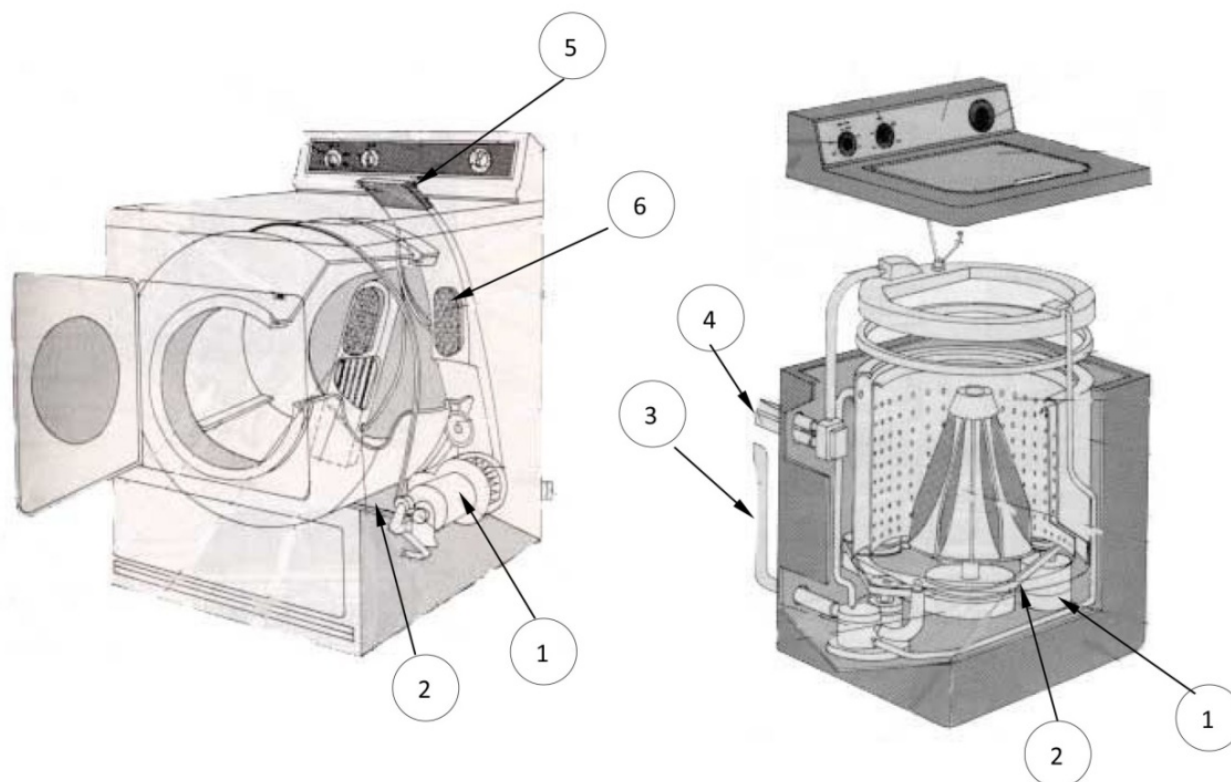

Note : Ces illustrations vous sont présentées à titre indicatif. L'équipement représenté peut différer de celui qui se trouve dans votre immeuble.