

SÉQUENCE DE VÉRIFICATION

STATIONNEMENTS ET TROTTOIRS

G20

MOIS : JUIN

GROUPE : (9) COMMUN EXTÉRIEUR

IMMEUBLE :

EMPLACEMENT :

INTERVENANT : Préposé à l'entretien.

OUTILS ET MATÉRIAUX REQUIS : Gravier, sable et râteau.

SÉQUENCE COMPLÈTE

VOIE D'ACCÈS :

Vérifier l'**état général** de la voie d'accès, des stationnements et des trottoirs (trous, crevasses) et leur nivellement; corriger les défauts représentant un danger de blessure pour le public dans les plus brefs délais.

Vérifier les **bordures** (béton, bois) et les **lignes de démarcation**; réparer les bordures déficientes, remplacer les bordures manquantes et repeindre les lignes de démarcation, si nécessaire.

STATIONNEMENTS :

Inspecter les surfaces asphaltées et repérer les endroits usés (fendillement, amincissement, fissure); corriger les endroits fendillés et fissurés en les remplissant avec un produit approprié (coulis d'émulsion d'asphalte ou autre produit) pour empêcher une détérioration plus prononcée (cycle de gel-dégel) et prévoir une réfection des surfaces asphaltées amincies.

Enlever la mauvaise herbe ou toute végétation excédentaire au pourtour des bordures.

PUISARD :

Vérifier s'il y a **creusage** au pourtour du puisard (érosion ou tassement du sol); corriger, si nécessaire.

Vérifier l'**évacuation** de l'eau vers le puisard (niveau du puisard par rapport à la surface drainée) lorsqu'il s'agit d'un puisard de drainage pluvial; corriger au besoin.

Enlever les débris, les bouts de bois et autres objets à l'intérieur du puisard.

Vérifier les **parois intérieures** (présence d'effritement, de fissures, d'affaissement); réparer, si nécessaire.

Vérifier l'état et la position de la cloche; ajuster au besoin.

MOIS : JUIN

GRUPE : (9) COMMUN EXTÉRIEUR

TROTTOIRS :

Béton : inspecter les surfaces et vérifier si le **béton** est fissuré ou effrité en surface; gratter, nettoyer et remplir les fissures et les surfaces éclatées à l'aide d'un produit approprié, si nécessaire.

Pavés autobloquants : vérifier si les blocs sont fissurés ou s'il y a eu éclatement de la surface; remplacer les blocs endommagés qui présentent un danger de blessure pour le public.

Vérifier l'état des joints; remplir les joints vides à l'aide de silice ou de sable.

SÉQUENCE ABRÉGÉE

VOIE D'ACCÈS,
TROTTOIRS :

Voie d'accès
Stationnements
Bordures
Lignes de démarcation
Béton
Pavés autobloquants
Trottoirs
Asphalte

PUISARD :

Couvercle
Joint intérieur
Cloche
Conduit d'évacuation
Niveau

1
2
3
4

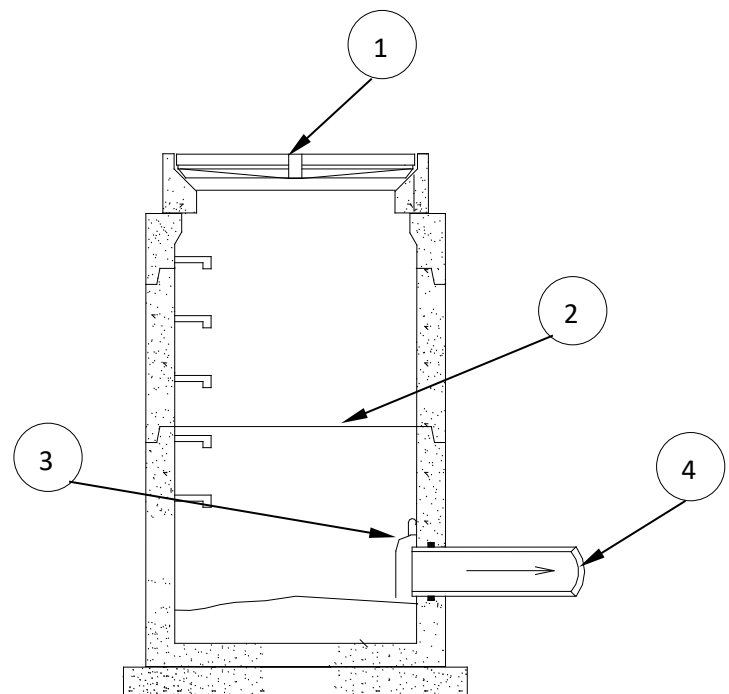

Note : Cette illustration vous est présentée à titre indicatif. L'équipement représenté peut différer de celui de votre immeuble.